



IES-1240

工业级24口非网管型以太网交换机

特性

- 提供 24 个 10/100Base-T(X)电口, RJ45
- 支持速率自协商, MDI/MDI-X 自适应
- 提供 4.8Gbps 背板带宽
- 存储转发处理方式
- 支持流量控制
- 继电器故障输出报警系统
- IP-30 防护等级
- 导轨式/壁挂式安装方式



简介

IES-1240非网管型以太网交换机, 提供24个10/100Base-T(X)电口, RJ45。支持冗余电源输入, 继电器故障输出报警系统, IP-30防护等级, -40 ~ 70°C宽温, 保障在恶劣环境下可以稳定的运行。

尺寸规格

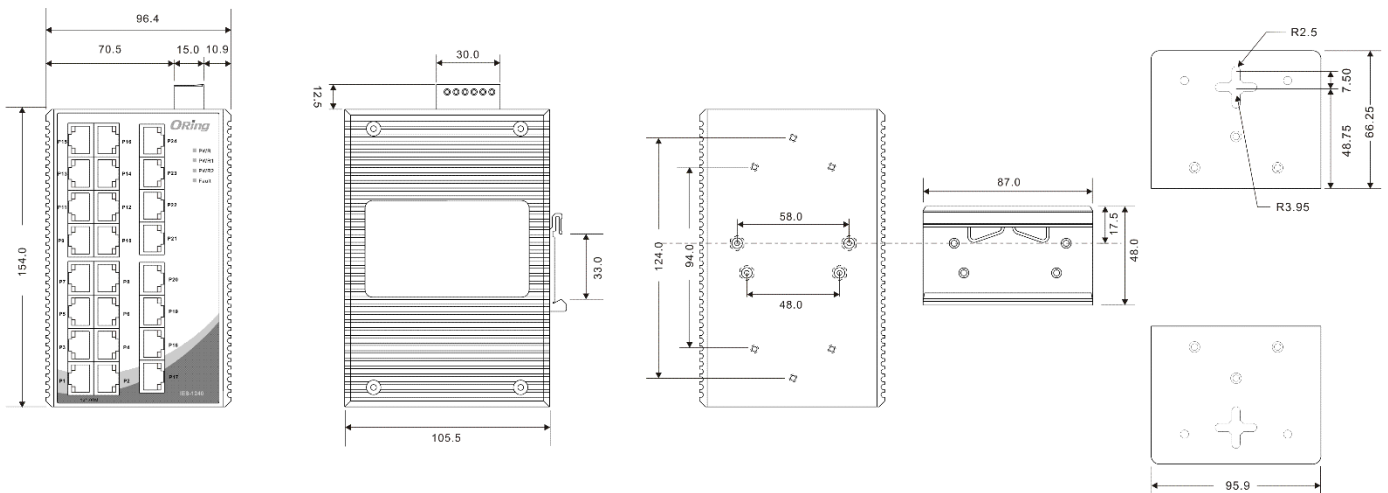

Unit: mm

产品规格

交换机型号	IES-1240
物理端口	
10/100 Base-T(X) 电口, RJ45, MDI/MDIX 自适应	24
技术	
以太网标准	IEEE 802.3 10Base-T IEEE 802.3u 100Base-TX IEEE 802.3x Flow Control (流量控制)
MAC 地址表大小	8192
处理方式	存储转发
交换机特性	交换机延迟 9 us 交换机背板带宽 4.8Gbps
LED 指示灯	
电源指示灯	绿色: 电源工作正常
故障指示灯	橙色: 电源故障报警
10/100Base-T(X) RJ45 端口指示灯	绿色: 端口 Link/Act. 橙色: Duplex/Collision.
电源	
电源输入	12~48 VDC 冗余电源 6-pin 接线端子
电源功耗	9.6W
反向保护	有
过载保护	有
机械特性	
防护等级	IP-30
尺寸 (宽 x 深 x 高)	96.4(宽)x108.5(深)x154(高) mm
重量 (g)	1,052g
工作环境	
存储温度	-40 ~85°C (-40 ~185°F)
工作温度	-40 ~70°C (-40 ~158°F)
工作湿度	5%~ 95% 非凝露
认证标准	
EMI	FCC Part 15, CISPR (EN55022) class A
EMS	EN61000-4-2 (ESD), EN61000-4-3 (RS), EN61000-4-4 (EFT), EN61000-4-5 (Surge), EN61000-4-6 (CS), EN61000-4-8, EN61000-4-11
冲击	IEC60068-2-27
跌落	IEC60068-2-32
震动	IEC60068-2-6
质保	
MTBF	959,803 小时

质保

5 年

订购信息

IES-1AAB

代码定义	10/100Base-T(X) 电口数	附加端口数量
选项	- 24: 24 个	- 0: 0 个
可选型号	型号名称	描述
	IES-1240	工业级 24 口非网管型以太网交换机, 24 个 10/100Base-T(X)电口, RJ45

包装清单

- IES-1240
- 快速安装手册
- 导轨安装套件
- 壁挂安装套件